

# LOOKS GOOD, PERFORMS BETTER



test in  
motive configurator  
how our drives,  
motors and  
gearboxes are  
perfectly in sync



## new motive site: a free consultant in motors, gearboxes and drives



more than a site, it is a free consultant and assistant in motors, gearboxes and variable speed drives



[www.motive.it](http://www.motive.it) was already at the forefront for the service put at the disposal of customers, such as the download area of the type test reports, or the one for the final test reports of each serial number, the three-dimensional animations of products, and more. However, it has now been further enriched.

The main example is the [new configurator](#), that allows you select the right motor, gearbox and variable speed drive for your application, to shape them, and, finally, to download the 2D /3D CAD drawings and the data sheet in PDF format.

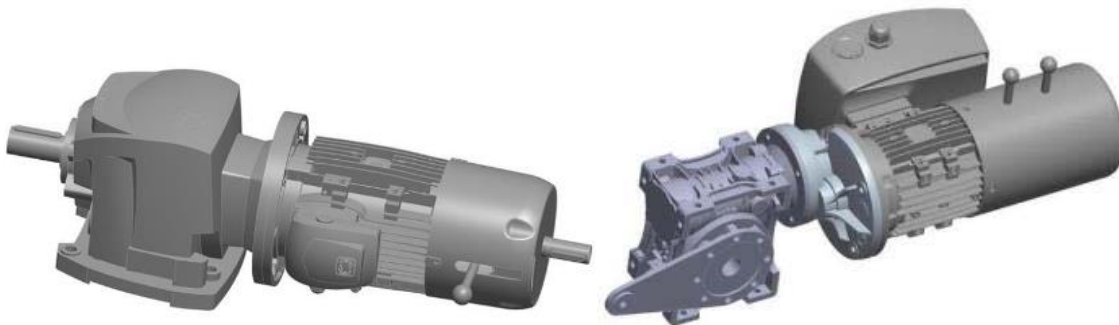

Compared to other configurators, this one is distinguished primarily by the free access, the ease and speed of use, the possibility to change the selected choices without having to restart the data input, the ability to see all such choices in a single page, and the fact that it integrates to motors and gearboxes also the variable speed drives.

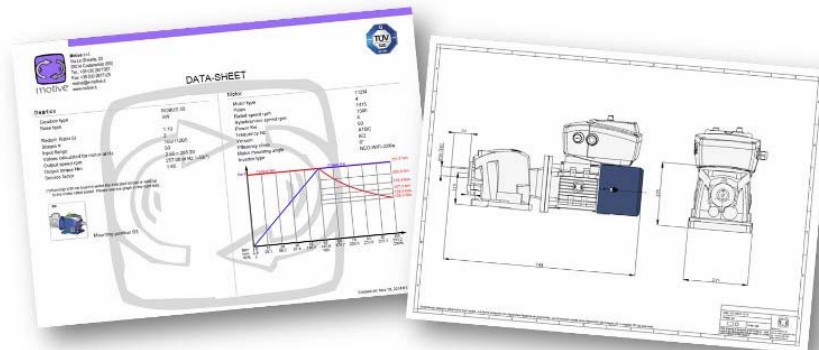

Have a good work

Motive service dpt  
[www.motive.it](http://www.motive.it)

## New on-line free configurator for motors, gearboxes and VFD

More than a site, [www.motive.it](http://www.motive.it) became a consultant and an assistant



Configurator

**Motive** site was already at the forefront for the service put at the disposal of customers, such as the download area of the type test reports, or the one for the final test reports of each serial number, the three-dimensional animations of products, and more.

However, it has now been further enriched by the **configurator**.

This new tool allows you to shape motive products (**engine-gearbox-inverter**), combine them as you wish, and, finally, to download the 2D / 3D CAD and product data sheet in PDF format.

Compared to other configurators, this one is distinguished primarily by the **ease** and **speed of use**, the possibility to change the selected choices without having to restart the procedure, the ability to see all such choices in a single page, and the fact that integrates to motors and gearboxes also the variable speed drives.

[Motive Srl](http://www.motive.it)

### IEN Europe Magazine

Since 1975 IEN Europe has been the reliable resource chosen by industrial decision makers when searching for new products and solutions. It reaches industrial designers and manufacturing executives across the spectrum of the European industry.



Free subscription

All rights reserved © 2015 - [TIMGlobal Media](http://www.timglobalmedia.com)

[Contact us](#) - [Follow TIMGlobal Media on LinkedIn](#) for company updates

[\(http://mepca-engineering.com/\)](http://mepca-engineering.com/)



Home (<http://mepca-engineering.com/>)

[\(https://www.facebook.com/MEPCA/\)](https://www.facebook.com/MEPCA/)

[\(https://twitter.com/Mepcamagazine\)](https://twitter.com/Mepcamagazine/)

[\(http://mepca-engineering.com/feed/\)](http://mepca-engineering.com/feed/)

Search Here...



Magazines (<http://mepca-engineering.com/november-2014/>) ▾

Directory (<http://mepca-engineering.com/supplier-directory/>)

Media Pack (<http://mepca-engineering.com/media-pack-2015/>)

Brochures () ▾

Contact us (<http://mepca-engineering.com/contact-us-2/>)

Videos () ▾

★★★★★

By  [admin \(http://mepca-engineering.com/author/admin/\)](http://mepca-engineering.com/author/admin/)

Posted in [Latest News \(http://mepca-engineering.com/category/latest-news/\)](http://mepca-engineering.com/category/latest-news/)

0 Avg Rating

 [\(http://mepca-engineering.com/system-ensures-code-accuracy-regulated-industries/\)](http://mepca-engineering.com/system-ensures-code-accuracy-regulated-industries/)

10 November 2014

 0 (<http://mepca-engineering.com/new-motive-site/#respond>)

## New motive site



# M

ore than a site, it is a consultant and an assistant

[www.motive.it \(http://www.motive.it\)](http://www.motive.it) was already at the forefront for the service put at the disposal of customers, such as the download area of the type test reports, or the one for the final test reports

of each serial number, the three-dimensional animations of products, and more. However, it has now been further enriched. A couple of examples:

- NEO-WiFi video tutorial shows the simple installation, programming and use of this innovative radio-controlled variable speed drive



<http://mepca-engineering.com/wp-content/uploads/2014/11/fotogrammi-presentazione-tutorial-neo-wifi.jpg>

- the Configurator allows you to shape motive products (engine-gearbox-inverter), combine them as you wish, and, finally, to download the 2D /3DCAD and product data sheet in PDF format. Compared to other configurations, this one is distinguished primarily by the ease and speed of use, the possibility to change the selected choices without having to restart the procedure, the ability to see all such choices in a single page, and the fact that integrates to motors and gearboxes also the variable speed drives.



<http://mepca-engineering.com/wp-content/uploads/2014/11/>

[/configuratore-box063-stadio71-270-ta-mr.jpg](http://mepca-engineering.com/wp-content/uploads/2014/11/configuratore-robos40-fsw-100lb-delphi100lb-b.jpg) (<http://mepca-engineering.com/wp-content/uploads/2014/11/configuratore-robos40-fsw-100lb-delphi100lb-b.jpg>)

# Nowy internetowy konfigurator silników, skrzyń biegów oraz VSD

www.motive.it stała się doradcą i asystentem.  
To więcej niż strona internetowa!

Strona Motive służyła już na pierwszej linii obsługi klienta oferując usługi takie jak sekcja pobierania raportu badań zgodności, albo ostatecznych raportów z badań każdego numeru seryjnego, również trójwymiarowe animacje produktów, oraz znaczne więcej.

Jednakże, strona została dodatkowo wzbogacona o konfigurator. Nowe narzędzie umożliwia kształtowanie produktów motive (silnik – skrzynia biegów – VSD układ regulacji prędkości obrotowej), dowolne ich łączenie i na koniec pobranie dwu bądź trójwymiarowego modelu CAD, oraz karty charakterystyki produktu w formacie PDF. W porównaniu do innych konfiguratorów, ten wyróżnia się przede wszystkim łatwością użytkowania, oraz szybkością działania jak również możliwością zmiany dokonanego wyboru, bez konieczności powtarzania całej procedury. Wyróżnia się również możliwością zobaczenia dokonanych wyborów na pojedynczej stronie, a także faktem, iż integruje się także z silnikami i skrzyniami biegów, oraz układami regulacji prędkości obrotowej.

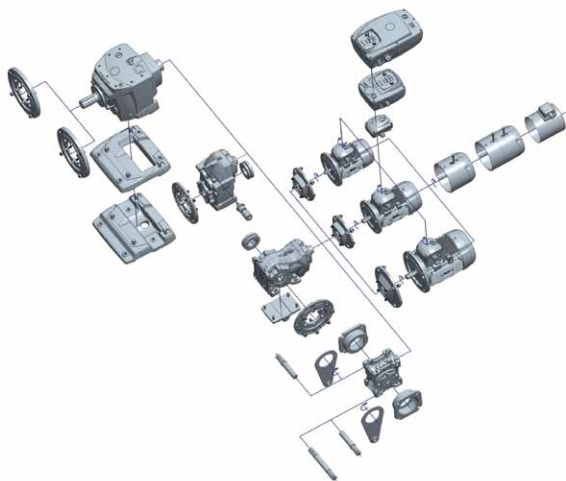

Wraz z silnikami trój oraz jednofazowymi, przekładniami ślimakowymi i współosiowymi, konfigurator Motive, uwzględniła najnowsze produkty motive z dziedziny przenoszenia napędu:

## NEO-WiFi Variable Speed Drives (Układy regulacji prędkości obrotowej NEO-WiFi).

Celem zintegrowanego oraz przygotowanego przez producenta systemu silnika z falownikiem, jest wyeliminowanie czasu oraz kosztów badania, montażu, instalacji okablowania, programowania, oraz testowania systemu silnik + falownik. NEO-WiFi jest przyjaznym dla użytkownika i opatentowanym systemem,



wyposażonym w bezprzewodową, odłączaną klawiaturę zasilaną indukcyjnie, bądź z akumulatorów litowych w przypadku pracy bezprzewodowej. Dzięki innowacyjnym rozwiązaniom NEO-WiFi został stworzony, jako zintegrowany system gotowy do użytku, z każdą częścią – silnikiem, falownikiem oraz sterowaniem – do użytku zewnętrznego oraz ze standardowymi zdalnymi funkcjami sterującymi. W ten sposób producenci pomp, wentylatorów i innych urządzeń mogą zaoferować gotowy produkt „modułowy”, bez konieczności dłuższego powierzenia ryzykownych i drogiej instalacji klientom.

## Nowa walcowa przekładnia współosiowa ROBUS-A2.

W przeciwieństwie do większych, żeliwnych produktów pokrewnych ROBUS25-30-35-40-50-60, ROBUS A2 jest konstrukcją o monolitycznej aluminiowej budowie, jednakże najważniejsze zalety serii przekładni walcowych Motive ROBUS są zachowane w ROBUS-A2:

- Wszelchność:
  - Modułowa konstrukcja z zdejmowanym kołnierzem przyłączeniowym zewnętrznym oraz podstawą pozwala na łatwą i szybką zmianę pomiędzy mocowaniem na podstawie i kołnierzu.
  - Wymienny z większością przekładni innych producentów.

- Elastyczny montaż.
  - Kołnierz w standardzie IEC oraz wał drążony. Wybór drążonych kołnierzy przyłączeniowych wewnętrznych umożliwia bezpośredni montaż każdego standardowego silnika.
  - Wyjątkowa konstrukcja Robus pozwala na montaż w każdym rozmiarze i położeniu.
- Zaprojektowane dla większej niezawodności:
  - Zastosowanie stali o dużej wytrzymałości pozwoliło na zmniejszenie współczynnika zużycia przekładni. Przekładnie są nisko wyprofilowane, aby obniżyć poziom hałasu i zwiększyć sprawność.
  - Wały są wykonane z hartowanej stali, dzięki czemu mają zwiększoną wytrzymałość na naprężenia ścinające.



### **Nowa przekładnia płaska STON oraz reduktor z przekładnią kątową ENDURO**

Zarówno STON jak i ENDURO posiadają wyróżniające je cechy, spośród już znanych w serii przekładni współosiowych ROBUS, między innymi:

- Wszystkie koła cylindryczne są szlifowane, aby obniżyć poziom hałasu i zwiększyć sprawność.
- Jednolity, żeliwny korpus.
- Gotowe do montażu w każdej pozycji.
- Wszechstronny montaż na podstawie kołnierza.
- W całości wyprodukowane we Włoszech.

### **Tworząc motywacje**

Badania i rozwój są dla nas kluczowe, podkreśla dr. Giorgio Bosio (właściciel firmy), dlatego nasza firma nazywa się Motive®. Od momentu powstania, prawdę mówiąc, nasza spółka nie tylko osiągnęła poziom technologiczny innych konkurentów, ale została zainspirowana przez ideę. Nazwa Motive wywodząca się z faktu, iż motywacją było i wciąż jest dostarczanie powodów do kupowania naszych produktów. Jest to możliwe przez stworzenie wartości dodanej, nie do zaoferowania przez innych producentów. Bosio wierzy, że, przyszłość Motive będzie zależać od możliwości tworzenia nowości, w porównaniu do całości rynku, który jest w coraz większym stopniu globalny i gdzie produkty o ugruntowanej technologii można znaleźć na całym świecie. Firma opowiada się za produkcją we własnym zakresie, aby oferować usługi i osiągnąć kontrolę jak również elastyczność produkcji i jakość. To, co najbardziej inspiruje i motywuje



firmę to chęć osiągnięcia sukcesu w tworzeniu „produktów”, które zadziwią klientów, otwieranie nowych możliwości i perspektyw, nie tylko dla dystrybutorów, ale także dla producentów, którzy dzięki nowym produktom mogą zaoferować coś nowego swoim klientom, mogą też rozwijać swoją ofertę, zmieniać strategię, katalogi i asortyment. Motive z pewnością zdeterminowała prędkość rozwoju branży. Z pewnością firma będzie dalej się rozwijać, aby zdobyć zaufanie nowych klientów w różnych dziedzinach, tak, żeby także oni mogli skorzystać z fali innowacyjności. ■



**MOTIVE SRL**

Via Le Ghiselle 20

25014 CASTENEDOLO BS

ITALY

tel. +39 030 2677087

fax +39 030 2677125

# НОВЫЙ ОН-ЛАЙН КОНФИГУРАТОР ДЛЯ МОТОРОВ, РЕДУКТОРОВ И ПЧ

Больше, чем просто сайт, [www.motive.it](http://www.motive.it) – это консультант и помощник

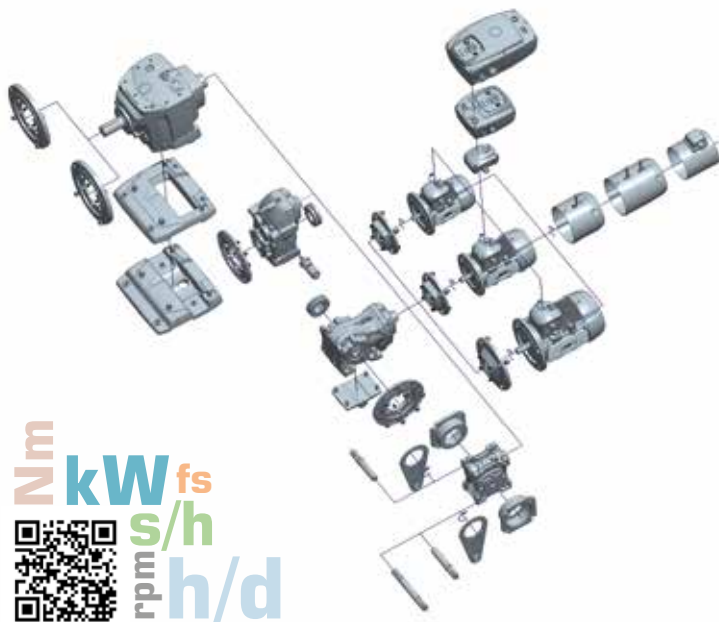

Сайт компании MOTIVE – один из ведущих инструментов для обслуживания клиентов. Он позволяет скачивать каталоги или 3D-анимацию продуктов, делает доступными результаты тестов всех типов двигателей, и даже серийных изделий по их номерам.

Теперь функции сайта еще больше расширились. MOTIVE CONFIGURATOR позволяет подбирать друг к другу продукты MOTIVE (мотор-редукторы и преобразователи частоты), загружать 2D/3D CAD-модели и спецификации. От других подобных программ конфигуратор отличается легкостью и скоростью подбора, возможность изменения варианта без повторения всей процедуры и способность сочетать преобразователи частоты с электродвигателями и редукторам.

Кроме трехфазных и однофазных электродвигателей, червячных и соосных редукторов, MOTIVE CONFIGURATOR работает и с новейшими продуктами компании Motive в сегменте передачи энергии:

## Частотно-регулируемые приводы NEO-WiFi

Устройство NEO-WiFi, объединившая двигатель и преобразователь частоты, экономит время и снижает затраты клиента на изучение, установку, программирование и тестирование системы «двигатель + ПЧ».



Инновационные решения позволили сконструировать NEO-WiFi как единую систему, каждая из частей которой – двигатель, преобразователь частоты и пульт управления – способны работать на улице, при этом управлять NEO-WiFi можно дистанционно. Беспроводной пульт управления способен питаться, как индукцион-

ным способом при размещении на крышке устройства, так и от литиевых батарей в дистанционном режиме.

Появление NEO-WiFi позволяет производителям насосов, вентиляторов и других устройств предложить клиентам законченный, подключаемый к электросети продукт, который не требует рискованных и дорогостоящих операций по вводу в эксплуатацию.

## Новый соосный цилиндрический редуктор ROBUS-A2

В отличие от больших чугунных братьев ROBUS 25-30-35-40-50-60, ROBUS-A2 выпускается в алюминиевом монолитном корпусе, но сохраняет основные преимущества цилиндрических редукторов серии ROBUS:

### Универсальность

- Модульная конструкция со съемными выходным фланцем и установочной плитой позволяет легко и быстро установить редуктор на плиту или фланец.
- Редукторы ROBUS-A2 взаимозаменяемы с большинством других марок редукторов



### Гибкий монтаж

- Фланец и полый вал стандарта IEC. Возможность выбора полых входных фланцев позволяет напрямую присоединять любой стандартный двигатель
- Уникальная конструкция позволяет монтировать редуктор ROBUS любого размера в любом положении.

### Сконструирован ради большей надежности

- Использование высокопрочных сталей уменьшает изнашивание зубчатых колес редуктора. Шлифованный профиль зубчатых колес обеспечивает малошумность и высокую эффективность.



- Валы изготовлены из закаленной стали, что увеличивает их способность выдерживать касательные напряжения.
- STON - новый цилиндрический редуктор с креплением на валу, и ENDURO - новый коническо-цилиндрический редуктор. И STON, и ENDURO сохранили отличительные особенности уже известной серии соосных редукторов ROBUS:
- Все зубчатые колеса обладают низким уровнем шума и высокой эффективностью
- Монолитный чугунный корпус
- Готовность к установке в любом положении
- Универсальность установки: на фланец или на установочную плиту

**Все детали сделаны в Италии.**